

## DR-Typ, maschinell gereinigtes Feingitter

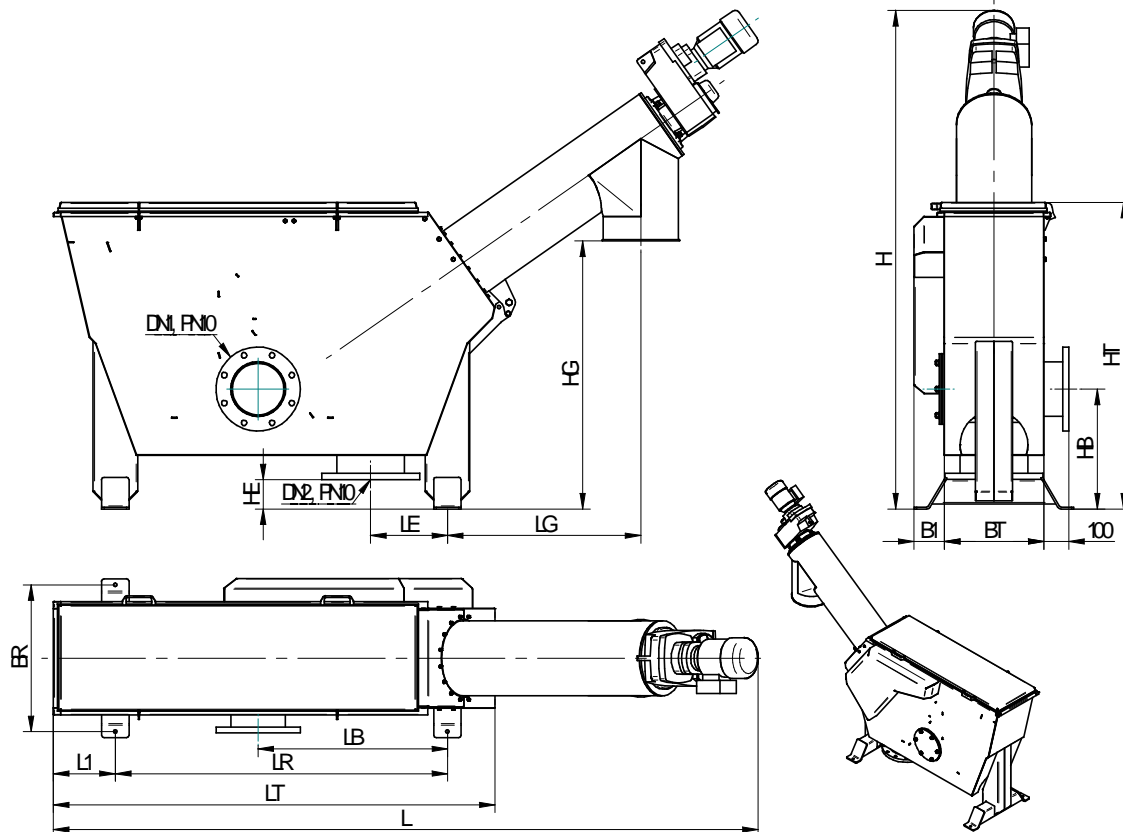

### TECHNISCHE ANGABEN:

| Type               | Q [l/s]    | Q [m <sup>3</sup> /h] | P [kW]      | Neendurchmesser [mm] | Filterfeinheit [mm] | Leergewicht [kg] | Betriebsgewicht [kg] |
|--------------------|------------|-----------------------|-------------|----------------------|---------------------|------------------|----------------------|
| <b>DR200 Mini</b>  | <b>6,5</b> | <b>24</b>             | <b>0,25</b> | 200                  | S=Ø3, Ø5,           | 104              | 130                  |
| <b>DR200 Mini+</b> | <b>6,5</b> | <b>24</b>             | <b>0,25</b> | 200                  | S=Ø3, Ø5, KR: 10    | 123              | 145                  |
| <b>DR-250</b>      | <b>15</b>  | <b>54</b>             | <b>0,25</b> | 200                  | S=Ø3, Ø5, KR: 10    | 180              | 240                  |
| <b>DR-275</b>      | <b>25</b>  | <b>90</b>             | <b>0,25</b> | 200                  | S=Ø3, Ø5, KR: 10    | 252              | 355                  |
| <b>DR-375</b>      | <b>40</b>  | <b>144</b>            | <b>0,55</b> | 300                  | S=Ø3, Ø5, KR: 10    | 338              | 495                  |
| <b>DR-3100</b>     | <b>55</b>  | <b>198</b>            | <b>0,55</b> | 300                  | S=Ø3, Ø5, KR: 10    | 412              | 660                  |
| <b>DR-4100</b>     | <b>75</b>  | <b>270</b>            | <b>0,75</b> | 400                  | S=Ø3, Ø5, KR: 10    | 534              | 870                  |

### ABMESSUNGEN:

| Type           | DN1        | DN2        | HB  | LB  | HE  | LE  | HG   | LG  | H    | L    | HT   | LT   | BT  | B1  | LR   | L1  | BR  |
|----------------|------------|------------|-----|-----|-----|-----|------|-----|------|------|------|------|-----|-----|------|-----|-----|
| <b>DR-250</b>  | <b>100</b> | <b>150</b> | 615 | 570 | 348 | 225 | 1035 | 623 | 1794 | 2050 | 1190 | 1230 | 304 | 100 | 850  | 205 | 493 |
| <b>DR-275</b>  | <b>150</b> | <b>200</b> | 485 | 899 | 173 | 310 | 1028 | 629 | 1812 | 2490 | 1190 | 1630 | 304 | 100 | 1200 | 240 | 493 |
| <b>DR-375</b>  | <b>200</b> | <b>250</b> | 485 | 764 | 118 | 310 | 1086 | 781 | 2016 | 2843 | 1240 | 1780 | 404 | 120 | 1340 | 250 | 593 |
| <b>DR-3100</b> | <b>250</b> | <b>300</b> | 500 | 935 | 98  | 375 | 1230 | 856 | 2160 | 3284 | 1390 | 2230 | 404 | 140 | 1680 | 275 | 593 |

Die DR200 Mini, Mini DR200 + und DR-4100 Type Feingitter Einbaumaße können in separaten Datenblätter gefunden werden.