

KÖZÉPHAJTÁSÚ ISZAPSŰRÍTŐ

A gyártmánycsalád tipizált részegységekből áll. A technológiától és mérettől függő szerkezeti egységek változnak.

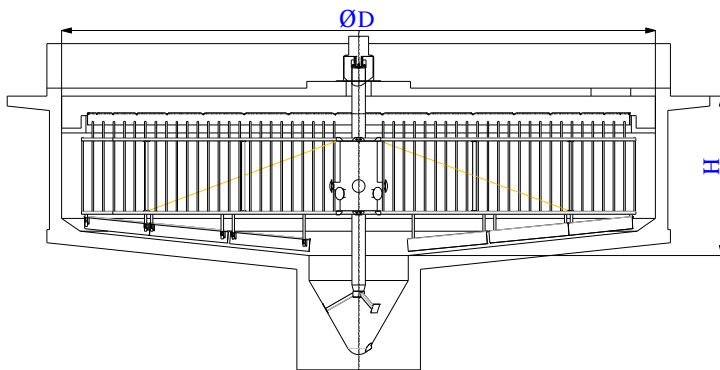

Teljesítményigény:
0,25-0,45 kW

Kerületi sebesség:
0,03 m/s

Műtárgy belső átmérő (ØD):
0-20 méterig

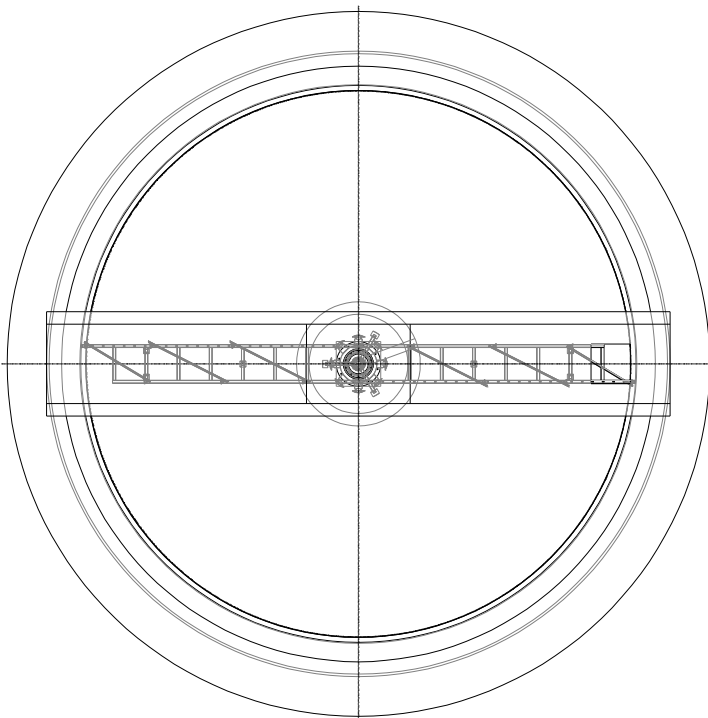

A híd anyaga: vízzel érintkező elemek korrózióálló acél, egyéb elemek szénacél horganyozva, korrózióálló acél, vagy mérettől függően üvegszál erősítésű műanyag.

Példa:
TFK-S-10,0 / 3,0

RENDELÉSI MÓD:

TFK-S- /

↑
↑
A műtárgy legnagyobb mélysége méterben
Műtárgy belső átmérője (ØD) méterben